

40-16ton
WWW.PSFCRANE.COM
TEL: 02144986226-8
FAX: 02144981302
پل صنعت فلز

شرکت جرثقیل سازی
پل صنعت فلز
Pol Sanat Felez
PSFcrane CATALOG



طراح و سازنده انواع جرثقیل های سقفی، دروازه‌ای و بازویی
نماینده انحصاری بالابرهای سیم بکسلی پودم بلغارستان
نماینده انحصاری بالابرهای زنجیری سامسونگ کره جنوبی

www.psfcrane.com
www.podemiran.com
www.samsungcrane.com

شرکت جرثقیل سازی پل صنعت فلز (تکنوشنت سابق) با بیش از ۴۰ سال سابقه موفق در زمینه تامین، طراحی و ساخت انواع جرثقیل های سقفی، دروازه ای، بازویی و گردان

- احداث کارخانه جهت ساخت استراکچر فلزی جرثقیل
 - عقد قرارداد همکاری و اخذ نمایندگی انحصاری شرکت پودم بلغارستان
 - آغاز ساخت خط برق رسان جرثقیل
- دهه ۷۰

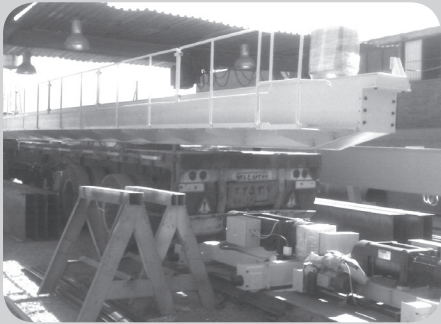

- بروز رسانی امکانات ساخت
 - عقد قرارداد همکاری و اخذ نمایندگی انحصاری شرکت سامسونگ کره جنوبی
 - تشکیل تیم خدمات پس از فروش
- دهه ۸۰

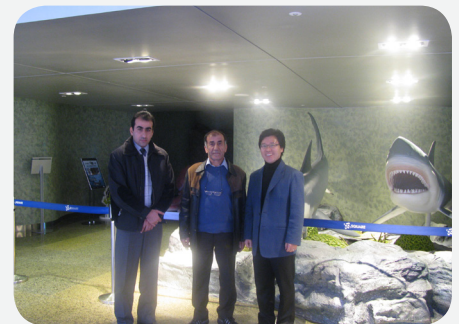

- گسترده سازی خدمات پس از فروش در سراسر کشور
 - ایجاد تمامی امکانات طراحی، ساخت، رنگ آمیزی، سندبلاست
- دهه ۹۰



- بیش از چهل سال سابقه درخشان در صنعت جرثقیل
- استفاده از با کیفیت ترین متریال اولیه از شرکت های معتبر همچون فولاد مبارکه، فولاد کاپیان ، مس شهید باهنر، و معتبرترین برند های خارجی شامل پودم، سامسونگ، تله کرین، ساگا، تله مکانیک، اشنایدر، ABB، LS، و
- نمایندگی انحصاری فروش و خدمات پس از فروش وینچ و موتور گیربکس های پودم بلغارستان و سامسونگ کره جنوبی
- تکیه بر دانش فنی و تجربه اجرایی غنی و با در اختیار داشتن کادر مجرب و متخصص
- طراحی و نقشه کشی هر پروژه به صورت منحصر به فرد منطبق بر استانداردهای روز جهان با نرم افزارهای معتبر مدل سازی شده و پس از محاسبات دقیق و تحلیل نرم افزار
- خط تولید مجهز به انواع دستگاه های جوش، برش CNC، تراشکاری، دستگاه پرس و ...
- سازنده انواع خط برق رسان مثل شین bus bar ، سی ریل Festoon line و سیم بکسل به همراه کلیه متعلقات برقی و مکانیکی
- سابقه فعالیت چشم گیر در کارخانجات کوچک و بزرگ ، کارگاه ها ، صنایع نفتی و پتروشیمی ، صنایع معدنی و غذایی، انواع صنایع آهن آلات ، فولاد و ماشین سازی های کوچک و بزرگ و

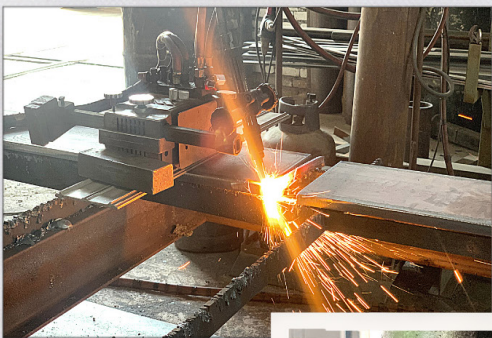



درباره پودم

PODEM™

شرکت پودم بلغارستان که در کشور ایران با نام جرثقیل های بالکانکار سابق شناخته شده است، بزرگترین تولید کننده بالابرهای برقی بکسلی در اروپا است که در سال ۱۹۶۱ تأسیس شد

۱۹۶۲ شرکت Podem شروع به ساخت بالابر های تیپ T کرد که به بیشترین تعداد وینچ فروخته شده در جهان تبدیل شد و پیشرفته ترین خط تولید گیربکس در شرق اروپا را راه اندازی کرد.

۱۹۷۵ شرکت Podem با تولید ۱۰۰/۰۰۰ بالابر بکسلی در یک سال به عنوان بزرگترین سازنده بالابر در جهان در آن سال انتخاب شد.

۱۹۹۱ خط تولید تیپ M راه اندازی شد که وزن های سنگین تا ۵۰ تن را شامل می شد

۲۰۰۲ شرکت جدید با نام Podemcrane AD به عنوان جانشین شرکت Podem شروع به فعالیت کرد.

۲۰۱۵ شرکت پودم با شرکت آلمانی تولید کننده موتور EMGR GmbH یک قرارداد سرمایه گذاری مشترک برای راه اندازی خط تولید موتور منعقد کرد.

۲۰۱۹ شرکت پودم بالابر شماره ۰۰۰ ۱۹۶۰ را تولید کرد.

Pol Sanat Felez
PSFcrane





شرکت سامسونگ از بدو تأسیس خود، از یک شرکت تجاری کوچک به شرکتی عظیم در سطح جهانی تبدیل شده است که بخش‌های تجاری مختلفی در زمینه‌های گوناگون دارد، از جمله فناوری پیشرفته، نیمه‌رساناها، ساخت آسمان‌خراش‌ها و کارخانجات، پتروشیمی، پزشکی و غیره. در حقیقت سامسونگ تجارت تأثیرگذاری را هر روزه با مردم سراسر جهان به اشتراک می‌گذارد.

شرکت جرثقیل سازی سامسونگ در سال ۱۹۸۹ با پشتوانه فنی و مالی فراوان شروع به ساخت انواع وینچ های برقی زنجیری با ظاهری زیبا با ابعاد کوچک تر و کلاس کاری کمتر و بالطبع هزینه خرید کمتر کرده است که با توجه به دسترسی عرضی و ارتفاعی بیشتر قابل استفاده در صنایع سبک ، انبارها، کارگاه ها، فروشگاه ها و .. می باشد. وینچ های سامسونگ هم اکنون بازار بزرگی در کشورهای اروپایی، آمریکای جنوبی، جنوب شرقی آسیا، آسیای مرکزی و آفریقا به دست آورده است.



WWW.PSFCRANE.COM
02144986226-8
02144981302
پلا صنعت فلز P.S.F.

جرثقیل سقفی یکی از نیازهای اصلی بسیاری از صنایع می باشد که معمولا داخل سالن های مسقف ، کارگاه های صنعتی و یا با نصب ستون و تیر کرین به صورت ستونی-سقفی در فضای باز نصب می شوند. این نوع جرثقیل ها در طول ، عرض و ارتفاع ، جابجایی بار را انجام می دهند که در دو مدل « تک پل » و « دو پل » به صورت مستقر بر روی تیر کرین های طولی سالن و به صورت آویز زیر سقف طراحی و ساخته می شوند.

جرثقیل سقفی تک پل

در سالن های با دهانه ی کمتر (حدودا ۲۰ متر) و به منظور جابجایی بارهایی با ظرفیت پائین (حدودا کمتر از ۱۶ تن) استفاده از جرثقیل سقفی تک پل (Single Girder Overhead Crane) توصیه می گردد. همچنین می توان با ساخت سازه مطابق استاندارد و با وزن مرده کم هزینه های اضافی را کاهش داد.

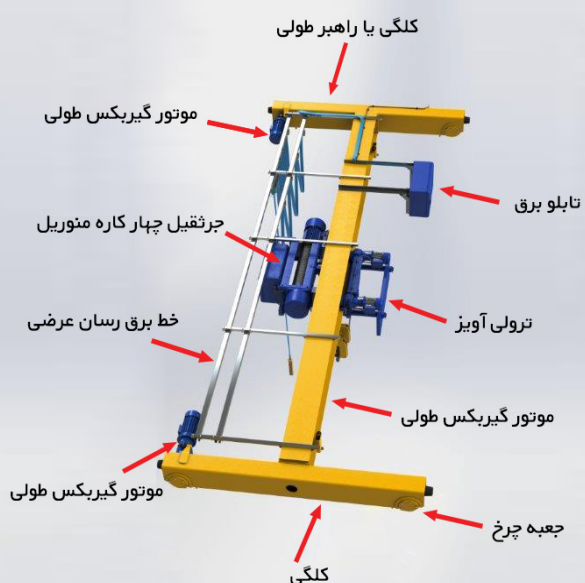

40-16ton
www
TEL:
FAX:

جرثقیل سقفی دو پل

در سالن های با دهانه ی بزرگتر (حدودا بیشتر از ۲۰ متر) و به منظور جابجایی بارهایی با ظرفیت بالا (حدودا بیشتر از ۱۰ تن) و یا برای بارهایی که طول و عرض زیادی دارند و یا به ارتفاع مفید بیشتری نیاز دارند، جرثقیل سقفی دو پل (Double Girder Overhead Crane) توصیه می گردد.

ویژگی ها

کم هزینه و مقرون به صرفه بودن نگهداری
دسترسی به تمام نقاط به طور مستقل
بهترین گزینه برای جابه جایی قطعات سنگین وزن



جرثقیل دروازه ای ، سازه ای است که در معمولا پروژه های بزرگ کاربرد بالایی دارد از مزیت های این سازه می توان به عدم محدودیت در تناژ و محدوده کاری طول و عرض و ارتفاع کاری اشاره کرد و در تمامی صنایع با توجه به تمامی حساسیت های کاری کاربری بالایی دارد .

جرثقیل دروازه ای تک پل

جرثقیل دروازه ای تک پل معمولا برای جابجایی تجهیزات تا تناژ ۱۰ تن در فضا های باز کاربرد زیادی دارند این نوع سازه از نظر اقتصادی مرقوم به صرفه تر است چرا که وزن کلی سازه را کاهش می دهد و در طرف مقابل از کلاس کاری کمتر و تناژ کمتری نسبت به سازه های دو پل برخوردار هستند.

جرثقیل دروازه ای دو پل

جرثقیل دروازه ای دو پل معمولا برای جابجایی تجهیزات با وزن ها بالا تا ۵۰ تن در فضا های باز کاربرد زیادی دارند که این نوع سازه از لحاظ کلاس کاری و قابلیت های مختلف در رده بالاتری نسبت به سازه های تک پل قرار دارند ؛ این سازه ها شامل دو پل ، ستون های ثابت ، ستون های لولایی و دو عدد راهبروجعبه چرخ به همراه موتور گیربکس های حرکت طولی برای حرکت بر روی ریل های مورد نظر است.

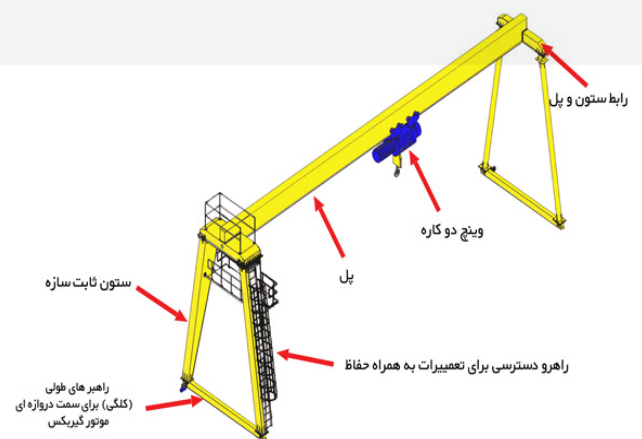
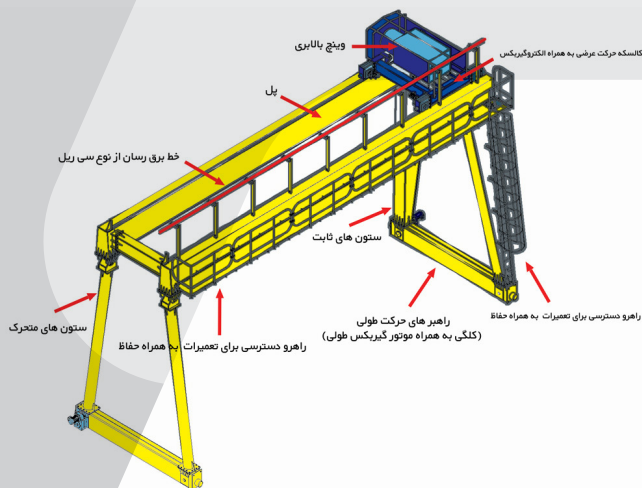

جرثقیل نیم دروازه ای برای جابه جایی تجهیزات در فضا های باز و بسته کاربرد های زیادی دارد. این سازه از لحاظ کارایی و کلاس کاری نسبت به تک پل ، دو پل بودن سازه قابلیت های مشابه ای با جرثقیل دروازه ای تک پل / دو پل دارند تنها وجه تمایز این سازه حذف یک ستون به دلیل وجود یک طرف پایه یا تیر در محل پروژه است. که در عین حال نسبت به جرثقیل های دروازه ای بهینه و اقتصادی تر است

جرثقیل نیم دروازه ای تک پل

جرثقیل نیم دروازه ای تک پل برای جابجایی مواد در فضا هایی با دهانه های متوسط و تا تناژ های ۱۰ تن کاربرد دارند و همچنین این سازه ها از نظر اقتصادی مرقوم به صرفه تر است چرا که وزن کلی سازه را کاهش می دهد و همچنین باعث کاهش بار مرده سازه می شود .

جرثقیل نیم دروازه ای دو پل

جرثقیل نیم دروازه ای دو پل برای جابه جایی مواد در فضا های باز و بسته کاربرد های زیادی دارد، و در دهانه های ۱ الی ۵۰ متر و ظرفیتی بین ۱ الی ۱۰۰ تن ساخته می شود. این سازه از لحاظ کارایی و کلاس کاری نسبت به جرثقیل های دروازه ای تک پل کارایی بالاتری دارند.

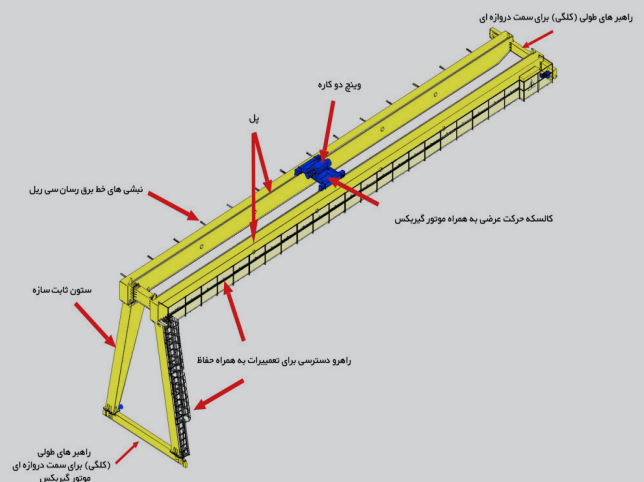
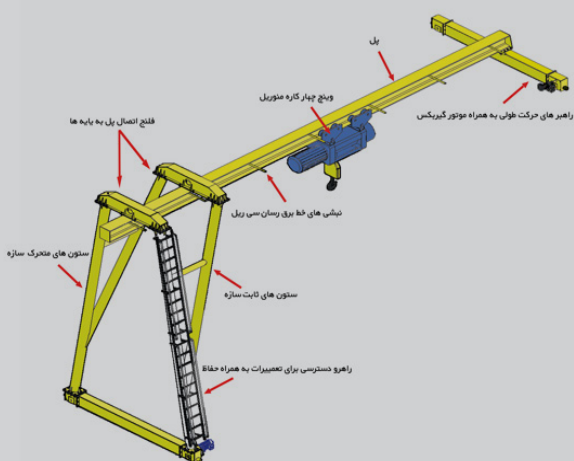

جرثقیل بازویی سازه ای است که در داخل سوله، کارخانه و کارگاه های صنعتی جهت جابه جایی بار استفاده می شود. این نوع جرثقیل ها برای نصب روی دیوار یا ستون طراحی شده اند که با قابلیت چرخش عرضی، توانایی حرکتی بالایی را به کاربر می دهند.

از مزیت های آن می توان به عدم اشغال فضای کاری زیاد اشاره کرد که بار را در یک دامنه ۱۸۰ درجه ای (مدل بازویی دیواری) و یا ۳۶۰ درجه ای (مدل ستونی) جابه جا می کند. این جرثقیل ها به صورت شش کاره و چهار کاره، دستی و موتورایزه با توجه به نیاز شما طراحی و ساخته می شود.

ویژگی ها

کم هزینه و مقرون به صرفه بودن نگهداری و تعمیر
صرفه جویی در انرژی
بهترین گزینه برای فضاهای باز، کوچک و بدون سقف
جابجایی حداکثر ۵ تن وزن

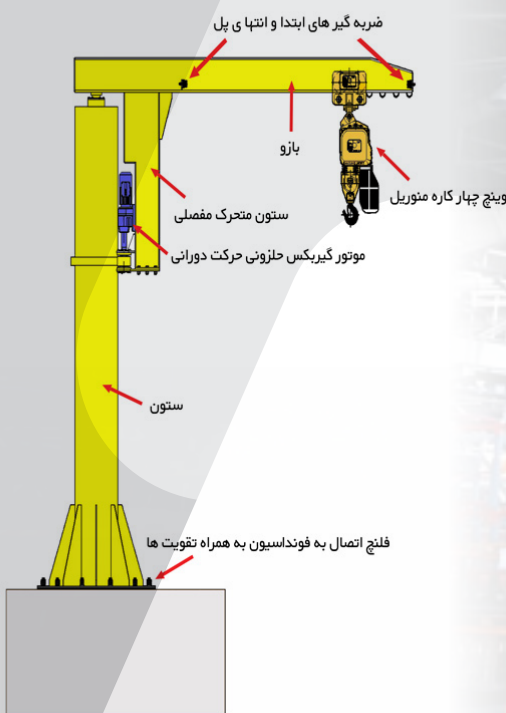

در برخی صنایع با مشکل ارتفاع و یا تناژ زیاد و یا سرعت و کارهای خاص مواجه می شویم. در این مواقع می توان از سیستم های Open Winch استفاده کرد. عموماً این نوع بالابر بر اساس تناژ، ارتفاع و سرعت استاندارد تعریف شده ای طراحی و ساخته می شود. در این سیستم اجزای بالابر شامل الکترو موتور، ترمز، گیربکس، درام سیم بکسل، قلاب، تراورس و اجزا و لوازم برقی به صورت جداگانه طراحی و ساخته می شوند و سپس با یکدیگر مونتاژ می گردند. از این نوع بالابر در صنایع فولاد، معدن، دریایی، سد سازی، سکو های نفتی، ساختمان های صنعتی و برج ها و دیگر صنایع سنگین استفاده میگردد.



جرثقیل دروازه ای ۲۵ تن مترو تهران



جرثقیل دروازه ای ۵۰ تن مترو تهران



جرثقیل منحنی هواپیمایی ماهان



جرثقیل سقفی ۴۰ تن شرکت فولادگر



جرثقیل اپن وینچ ۲۵/۵۰ تن تونل آبرسانی دریاچه ارومیه



جرثقیل دروازه ای ثابت ۵۰ تن مترو تهران



جرثقیل سقفی ۶/۳ - ۱۰ - ۲۵ تن شرکت کیان پرشیا



جرثقیل ۶/۳/۲۵ تن شرکت جویبار لوله



جرثقیل سقفی ۲۴ تن شرکت پند کاسپین



جرثقیل سقفی ۲۵ تن سازمان زلزله شناسی

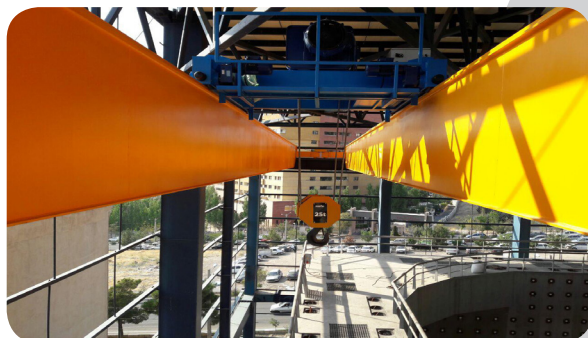

جرثقیل دروازه ای اپن وینچ ۵۰ تن سد رودبار



جرثقیل سقفی ۵۰ تن کولر هوایی آبان



جرثقیل سقفی ۱۶/۴۰ تن پارس سارایه



جرثقیل سقفی ۳/۲ تن تا ۱۶ تن-تیراژه ماشین



جرثقیل سقفی ۱۰ تن شرکت اسمیران



جرثقیل ۲۵+۲۵ تن شرکت مپنا



ظرفیت وینچ های چهارکاره: از ۲ تن تا ۱۶ تن
ظرفیت وینچ های دو کاره: از ۱ تن تا ۱۰۰ تن
ظرفیت وینچ های لوهدروم: از ۳ تن تا ۶ تن

- گیربکس خورشیدی طرح اختصاصی پودم (Planetary Reducer)
- قطع کن اضافه بار مکانیکی و الکتریکی (Load Limiter)
- حفاظت گرمایی بالا برای موتورها (Thermal Protection)
- قطع کن حد بالا و پایین مکانیکی و الکتریکی
- دارای قطع کن ایمرجنسی (Emergency Stop)
- خط تولید موتور محصول مشترک پودم و EMGR المان
- حفاظت و ایمنی کار بالا محصولات پودم

- سیستم های ساخت مدرن (ماشین های CNC، ماشین های برش پلاسما) برای تولید قطعات و تجهیزات.
- قابل استفاده در شرایط کاری مختلف با استانداردهای کاری متفاوت
- عمر طولانی محصولات به دلیل آلیاژ بکار رفته در بدنه و قسمت های مکانیکی
- کلیه محصولات پودم در سطح اتحادیه اروپا دارای استاندارد CE در زمینه رعایت الزامات سلامتی و ایمنی می باشند- استاندارد تجهیزات شماره EC/۲۰۰۶/۴۲.

- کیفیت محصولات ما توسط سیستم مدیریت یکپارچه BS OHSAS ۱۸۰۰:۲۰۰۱، ISO ۹۰۰۱:۲۰۰۸ تضمین می شود.

مزایای گیربکس پودم

- شرکت پودم بلغارستان با بهره گیری از تجربه بیش از ۷۰ سال تولید گیربکس، در حال حاضر قادر به تولید بهترین گیربکس های بالابری خورشیدی در شرق اروپا می باشد.
- استفاده از چرخ دنده های فولادی و ماشین کاری شده دقیق و حرارت دیده در گیربکس.
- کیفیت بالای آلیاژ بکار رفته در پوسته و چرخ دنده ها که خرابی و شکستگی را به حداقل می رساند.
- گشتاور خروجی طبق استاندارد اتحادیه اروپا.
- تحمل تعداد بالای استارت و استاپ در ساعت.
- دوره کار بالای گیربکسهای پودم (Running Time).
- سرعت ورودی مناسب گیربکس (rpm) که قابلیت اتصال به مدل های مختلف موتور را دارا می باشد.

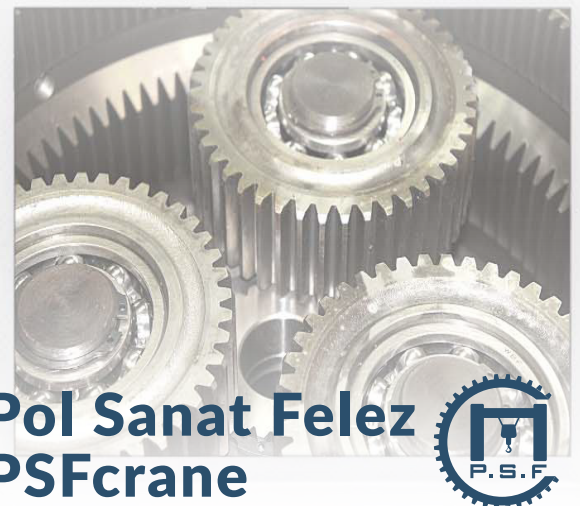



وینچ چهارکاره در جرثقیل های سقفی و دروازه ای تک پل و جرثقیل های بازویی استفاده می شود، که شامل حرکت بالابری (بالا و پایین) و حرکت عرضی در امتداد پل (چپ و راست) می باشد.

وینچ دوکاره در جرثقیل های سقفی و دروازه ای دو پل استفاده می شود، که شامل حرکت بالابری (بالا و پایین) با دو سرعت کند و تند میباشد.



وینچ های بکسلی لوهدروم یا وزنه مقابل که از سری وینچ های چهار کاره تمام دوسرعه می باشند که بهترین راه حل برای محل هایی است که محدودیت ارتفاع بالابری دارند. زیرا در طراحی این دستگاه موتور در کنار تیر آهن یا پل قرار می گیرند و در نتیجه ارتفاع بیشتری جهت بالابری قلاب به وجود می آورد و این امر در استفاده مفید از فضا را برای شما امکان پذیر می کند.



موتور گیربکس های پودم:

- بهره گیری از پوسته چدنی صلب و مستحکم با ماشینکاری دقیق.
- استفاده از رولبرینگ در شفتهای خروجی برای دستیابی به دوام بیشتر و قدرتهای بالاتر.
- بازدهی بالا و سطح صدای کم با بهره گیری از چرخنده های فولادی سختکاری شده و سنگ خورده.
- شفت خروجی با استحکام بالا برای تحمل بیشترین بار و گشتاور وارد به گیربکس.
- آب بندی کامل پوسته با RTV و کاسه نمدهای دو لبه.

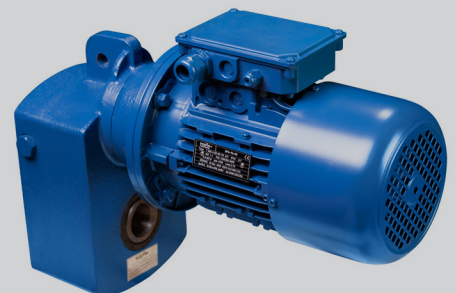

مزایای کلی وینچ های زنجیری سامسونگ

- تعمیر و نگهداری آسان
- قیمت مناسب
- شرایط تحویل کوتاه
- دارای خدمات پس از فروش طولانی مدت
- کلید فرمان شش حرکتی
- ایمنی بالا
- ابعاد کوچک قلاب
- ابعاد کوچک مجموعه بالابر
- هزینه تعمیرات و نگهداری پایین

ویژگی های منحصر بفرد وینچ زنجیری برقی سامسونگ کره جنوبی

- جرثقیل زنجیری برقی (Electric Chain Hoist) ساخت شرکت معتبر Samsung کشور کره جنوبی بوده و دارای گواهینامه محصول بر اساس استانداردهای ISO, DIN, FEM است.
- طراحی وینچ های سامسونگ بر اساس قوانین محاسباتی تجهیزات وینچ اروپا و استانداردهای بین المللی.
- طراحی ترمزهای با اطمینان جهت تحمل وزن بار در زمان قطع برق
- طراحی ترمز الکتریکی در اندازه مناسب برای توقف فوری چرخش موتور در هر دو جهت
- استفاده از چرخ دنده های فولادی و ماشین کاری شده دقیق و حرارت دیده در گیربکس ها
- طراحی لیمیت سوئیچ های حد بالا و حد پایین برای جلوگیری از بالا و پایین آمدن بیش از محدوده ایمنی حرکت



وینچ چهارکاره شامل حرکت بالابری (بالا و پایین) و حرکت عرضی در امتداد پل (چپ و راست) بصورت تک سرعت و دو سرعت می باشد.

وینچ دوکاره شامل حرکت بالابری (بالا و پایین) بصورت تک سرعت و دو سرعت می باشد.



وینچ های زنجیری لوهدروم یا وزنه مقابل که از سری وینچ های چهار کاره دوسرعه می باشند که بهترین راه حل برای محل هایی است که محدودیت ارتفاع بالابری دارند . زیرا در طراحی این دستگاه موتور در کنار تیر آهن یا پل قرار می گیرند و در نتیجه ارتفاع بیشتری جهت بالابری قلاب به وجود می آورد و این امر در استفاده مفید از فضا را برای شما امکان پذیر می کند .





CERTIFICATE

**THE MANAGEMENT SYSTEM OF
POL SANAT FELEZ CO.**

NO.5, LATIF JABARI ST., 18TH LASHKARI HIGHWAY, TEHRAN, IRAN

has been assessed and certified as meeting the requirements of

IMS

ISO 9001:2015 , ISO 14001:2015 , ISO 45001:2018

FOR THE FOLLOWING ACTIVITIES

Design, manufacture and install multiple types of
Overhead cranes, Gantry cranes and Arm cranes

CERTIFICATE REGISTRATION NO.: QM5924040
ORIGINAL CERTIFICATION DATE: AUGUST 06, 2022
CURRENT CERTIFICATION DATE: AUGUST 06, 2022
CERTIFICATE EXPIRY DATE: AUGUST 06, 2025
THIS CERTIFICATE REMAINS VALID SUBJECT TO SATISFACTORY SURVEILLANCE AUDITS.



Authorized Signatory
EIQM Ltd. Certification Services
info@eiqmcert.com



verified



EIQM Ltd. Certification Services is a certification body for assessment of objective evidence and issuance of certificate. This certificate is issued on the basis of the independent authority of the EIQM certification services. We partner with you to offer independent services that will help you streamline your processes and operate in a more sustainable manner.

The validity of this certificate can be verified at www.eiqmcert.com



SAMSUNG HOIST CO.,LTD

36,HWANGGEUM 3RD, YANGCHON-EUP, GIMPO-SI
KYEONGGI-DO, SOUTH OF KOREA
E-mail : bunoh@hwa.com
Tel : 82-31-989-8561-3 Fax : 82-31-989-8564



Our Ref. : YQ-220101-7
Date : JAN. 01, 2022



CERTIFICATE OF EXCLUSIVE REPRESENTATIVE

POLE SANAT FELEZ CO

ADDRESS : NO.5 AFTER KARVANSARA SONGI, OLD KARAJ, TEHRAN, IRAN.

REPRESENTED BY Mr. Ali Izakshly IS THE EXCLUSIVE DISTRIBUTOR AND
SOLE REPRESENTATIVE OF "SAMSUNG HOIST" / "SAMSUNG CRANE" OF
SOUTH OF KOREA, ON THE TERRITORY OF I.R. OF IRAN.

AND HAS THE RIGHT TO USE THE INTERNATIONAL TRADE MARK OF
"SAMSUNG HOIST / SAMSUNG CRANE" AT DISTRIBUTION OF ITS ORIGINAL
PRODUCTS.

THIS CERTIFICATE SHALL BE VALID TILL JAN. 02, 2024

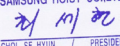
SINCERELY YOURS
SAMSUNG HOIST CO.,LTD.

CHOI SE HYUN / PRESIDENT
ALL Control by RYAN KWON.



Certificate for Exclusive Representative

Distributor:
POL SANAT FELEZ Co
No.5,20 Km, special Road Karaj, Tehran, Iran

Territory:
Iran

is appointed as the exclusive distributor and
sole representative of Podemcrane AD.
The Distributor will market, sell, gives sales support
and provides after-sales service and spare parts
for company's products supplied the territory.



Eugeni Stantchev
CEO
Podemcrane AD



CERTIFICATE

**THE MANAGEMENT SYSTEM OF
POL SANAT FELEZ CO.**

NO.5, LATIF JABARI ST., 18TH LASHKARI HIGHWAY, TEHRAN, IRAN

has been assessed and certified as meeting the requirements of

ISO 9001:2015

Quality management system

FOR THE FOLLOWING ACTIVITIES

Design, manufacture and install multiple types of
Overhead cranes, Gantry cranes and Arm cranes

CERTIFICATE REGISTRATION NO.: QM5924037
ORIGINAL CERTIFICATION DATE: AUGUST 06, 2022
CURRENT CERTIFICATION DATE: AUGUST 06, 2022
CERTIFICATE EXPIRY DATE: AUGUST 06, 2025
THIS CERTIFICATE REMAINS VALID SUBJECT TO SATISFACTORY SURVEILLANCE AUDITS.



Authorized Signatory
EIQM Ltd. Certification Services
info@eiqmcert.com



verified



EIQM Ltd. Certification Services is a certification body for assessment of objective evidence and issuance of certificate. This certificate is issued on the basis of the independent authority of the EIQM certification services. We partner with you to offer independent services that will help you streamline your processes and operate in a more sustainable manner.

The validity of this certificate can be verified at www.eiqmcert.com



CERTIFICATE

**THE MANAGEMENT SYSTEM OF
POL SANAT FELEZ CO.**

NO.5, LATIF JABARI ST., 18TH LASHKARI HIGHWAY, TEHRAN, IRAN

has been assessed and certified as meeting the requirements of

ISO 14001:2015

Environmental management system

FOR THE FOLLOWING ACTIVITIES

Design, manufacture and install multiple types of
Overhead cranes, Gantry cranes and Arm cranes

CERTIFICATE REGISTRATION NO.: QM5924038
ORIGINAL CERTIFICATION DATE: AUGUST 06, 2022
CURRENT CERTIFICATION DATE: AUGUST 06, 2022
CERTIFICATE EXPIRY DATE: AUGUST 06, 2025
THIS CERTIFICATE REMAINS VALID SUBJECT TO SATISFACTORY SURVEILLANCE AUDITS.



Authorized Signatory
EIQM Ltd. Certification Services
info@eiqmcert.com



verified



EIQM Ltd. Certification Services is a certification body for assessment of objective evidence and issuance of certificate. This certificate is issued on the basis of the independent authority of the EIQM certification services. We partner with you to offer independent services that will help you streamline your processes and operate in a more sustainable manner.

The validity of this certificate can be verified at www.eiqmcert.com



CERTIFICATE

**THE MANAGEMENT SYSTEM OF
POL SANAT FELEZ CO.**

NO.5, LATIF JABARI ST., 18TH LASHKARI HIGHWAY, TEHRAN, IRAN

has been assessed and certified as meeting the requirements of

ISO 45001:2018

Occupational health and safety management system

FOR THE FOLLOWING ACTIVITIES

Design, manufacture and install multiple types of
Overhead cranes, Gantry cranes and Arm cranes

CERTIFICATE REGISTRATION NO.: QM5924039
ORIGINAL CERTIFICATION DATE: AUGUST 06, 2022
CURRENT CERTIFICATION DATE: AUGUST 06, 2022
CERTIFICATE EXPIRY DATE: AUGUST 06, 2025
THIS CERTIFICATE REMAINS VALID SUBJECT TO SATISFACTORY SURVEILLANCE AUDITS.



Authorized Signatory
EIQM Ltd. Certification Services
info@eiqmcert.com



verified



EIQM Ltd. Certification Services is a certification body for assessment of objective evidence and issuance of certificate. This certificate is issued on the basis of the independent authority of the EIQM certification services. We partner with you to offer independent services that will help you streamline your processes and operate in a more sustainable manner.

The validity of this certificate can be verified at www.eiqmcert.com



برخی از مشتریان



Pol Sanat Felez PSFcrane CATALOG



کارخانه: تهران، جاده مخصوص کرج، کیلومتر ۱۸، خیابان لطیف جباری،
نبش آذر چهارم، پلاک ۵
تلفن: ۰۲۱-۴۴۹۸۶۲۲۶-۸
ایمیل: Info@psfcrane.com
دفتر فروش: تهران کیلومتر ۲۰ جاده قدیم به سمت کرج، بعد از پل کفش
ملی، لاین کندرو، بین شرکت بادران و آذر باتری، پلاک ۵
تلفن: ۰۲۱-۶۶۸۱۰۰۸۱ ۰۲۱-۶۶۷۹۳۷۱۰۱

SCAN ME

